

**Администрация
муниципального образования сельское поселение Ловозеро
Ловозерского района Мурманской области**

ПОСТАНОВЛЕНИЕ

_____ 2017 года

№ _____

Об утверждении муниципальной программы «Формирование современной городской среды на территории муниципального образования сельское поселение Ловозеро на 2018-2022 г.г.»

На основании Федерального закона от 06.10.2003 № 131-ФЗ «Об общих принципах организации местного самоуправления в Российской Федерации», в соответствии с Приказом Министерства строительства и жилищно-коммунального хозяйства Российской Федерации от 06.04.2017 № 691/пр «Об утверждении методических рекомендаций по подготовке государственных программ субъектов Российской Федерации и муниципальных программ формирования современной городской среды в рамках реализации приоритетного проекта «Формирование комфортной городской среды» на 2018-2022 годы», Уставом сельского поселения Ловозеро, Порядком разработки, реализации и оценки эффективности муниципальных программ, утвержденным постановлением администрации сельского поселения Ловозеро от 30.04.2015г. № 67, в целях реализации общероссийского приоритетного проекта «Формирование комфортной городской среды» на 2018-2022 годы,

п о с т а н о в л я ю:

1. Утвердить муниципальную программу «Формирование современной городской среды на территории муниципального образования сельское поселение Ловозеро на 2018-2022 г.г.» согласно приложению к настоящему постановлению.
2. Бухгалтерии администрации сельского поселения Ловозеро предусмотреть средства на финансирование расходов для реализации Программы.
3. Настоящее постановление вступает в силу с момента подписания и подлежит опубликованию на официальном сайте администрации.
4. Контроль исполнения настоящего постановления возложить на заместителя главы администрации сельского поселения Ловозеро Ловозерского района.

Глава администрации
сельского поселения Ловозеро
Ловозерского района

Н.И. Курзнев

Утверждена
постановлением
главы администрации
сельского поселения Ловозеро
от __.__.2017 г. № ____

**Муниципальная программа
«Формирование современной городской среды
на территории муниципального образования
сельское поселение Ловозеро на 2018-2022 годы»**

сЛовозеро, 2017 г.

Ответственный исполнитель муниципальной программы: Юрьева С.А., заместитель главы администрации сельского поселения Ловозеро Ловозерского района

Ответственный исполнитель
муниципальной программы

«__»_____ 2017 г.

Подпись

Ф.И.О.

СОГЛАСОВАНО:
Глава администрации
сельского поселения Ловозеро
Ловозерского района

«__»_____ 2017 г.

Подпись

Ф.И.О.

Гл. бухгалтер

«__»_____ 2017 г.

Подпись

Ф.И.О.

ПАСПОРТ ПРОГРАММЫ

Наименование Программы	«Формирование современной городской среды на территории муниципального образования сельское поселение Ловозеро на 2018-2022 г.г.»
Муниципальное образование	Муниципальное образование сельское поселение Ловозеро Ловозерского района
Муниципальный заказчик Программы	Администрация сельского поселения Ловозеро Ловозерского района (далее – Администрация)
Разработчик программы	Администрация
Ответственный исполнитель Программы	Администрация
Цель Программы	Повышение качества и комфорта городской среды на территории муниципального образования
Задачи Программы	<ul style="list-style-type: none"> - Обеспечение формирования единого облика муниципального образования; - повышение уровня благоустройства дворовых территорий; - повышение уровня благоустройства муниципальных территорий общего пользования; - повышение уровня вовлеченности заинтересованных граждан, организаций в реализацию мероприятий по благоустройству территории муниципального образования.
Важнейшие целевые показатели (индикаторы) реализации программы	<ol style="list-style-type: none"> 1. Количество благоустроенных дворовых территорий. 2. Доля благоустроенных дворовых территорий. 3. Площадь благоустроенных муниципальных территорий общего пользования.
Сроки реализации Программы	2018-2022 годы
Финансовое обеспечение программы (тыс. руб.)	<p>*Общий объем финансирования 5 256,475 тыс. руб., в том числе:</p> <p>Федеральный бюджет: 2 646,65 тыс. рублей, из них:</p> <p>2018 год: 529,33 тыс. рублей; 2019 год: 529,33 тыс. рублей; 2020 год: 529,33 тыс. рублей; 2021 год: 529,33 тыс. рублей; 2022 год: 529,33 тыс. рублей;</p>

	<p>Областной бюджет: 2 347,00 тыс. рублей, из них: 2018 год: 469,40 тыс. рублей; 2019 год: 469,40 тыс. рублей; 2020 год: 469,40 тыс. рублей; 2021 год: 469,40 тыс. рублей; 2022 год: 469,40 тыс. рублей; Местный бюджет: 262,825 тыс. рублей, из них: 2018 год: 52,565 тыс. рублей; 2019 год: 52,565 тыс. рублей; 2020 год: 52,565 тыс. рублей; 2021 год: 52,565 тыс. рублей; 2022 год: 52,565 тыс. рублей; Внебюджетные средства: 0,0 тыс. рублей, из них: 2018 год: 0,0 тыс. рублей; 2019 год: 0,0 тыс. рублей; 2020 год: 0,0 тыс. рублей; 2021 год: 0,0 тыс. рублей; 2022 год: 0,0 тыс. рублей.</p>
Перечень Подпрограмм (при наличии)	Отсутствуют
Ожидаемые конечные результаты реализации программы	Увеличение доли благоустроенных дворовых территорий, муниципальных территорий общего пользования; создание более комфортных и безопасных условий проживания граждан; улучшение внешнего облика населенных пунктов.
Адрес размещения Программы на официальном сайте органа местного самоуправления	http://www.admsplovozero.ru

**Объем финансирования предусматривается на уровне 2017 года*

1. Характеристика проблемы, на решение которой направлена программа

В состав муниципального образования сельское поселение Ловозеро входят четыре населенных пункта: с.Ловозеро (административный центр) с численностью населения 2607 человек и три отдаленных труднодоступных села – Краснощелье, Каневка, Сосновка с общей численностью 502 человека.

В настоящее время в селе Ловозеро существует 26 дворовых территорий многоквартирных домов общей площадью 56593,30 квадратных метров, включенных в программу капитального ремонта многоквартирных домов. В 2017 году был реализован проект по благоустройству одной дворовой территории. Из общей площади 10199,00 квадратных метров можно считать благоустроенной (освещенной, оборудованными местами для проведения досуга и отдыха, малыми архитектурными формами, стоянкой для автомобилей).

Доля благоустроенных дворовых территорий многоквартирных домов от общего количества дворовых территорий многоквартирных дворов составляет 7,7 %.

С каждым годом растет количество транспортных средств, что влечет за собой необходимость увеличения парковочных мест на дворовых территориях многоквартирных домов. В соответствии с Положением об организации и проведении реконструкции, ремонта и технического обслуживания зданий, объектов коммунального и социально-культурного назначения ВСН 58-88 (р) продолжительность эксплуатации асфальтобетонного (асфальтового) покрытия проездов и тротуаров составляет 10 лет. В настоящее время асфальтобетонные покрытия тротуаров и дворовых проездов имеют очень высокий износ, так как с момента постройки большей части многоквартирных домов, составляющего более 10 лет, асфальтовое покрытие не обновлялось. Кроме того, освещённость некоторых дворовых территорий не соответствует утверждённым нормам. Не все дворы обеспечены детскими игровыми площадками. Малые архитектурные формы, установленные застройщиками при вводе жилых домов в эксплуатацию, устарели морально и физически.

Отсутствие необходимого достаточного финансирования мероприятий для создания современной комфортной среды по причине низкой бюджетной обеспеченности расходов бюджета муниципального образования является среди проблем муниципального образования одной из ключевых.

Недостаточное финансирование, выделяемое из местного бюджета на ремонтные и восстановительные работы существующих мест общего пользования, приводит к планомерному ухудшению их состояния, т.к. направлено лишь на поддержание в исправном состоянии ранее созданных элементов благоустройства. Недостаточное наружное освещение мест общего пользования делает прогулки небезопасными. Остро ощущается нехватка малых архитектурных форм в летний период.

В с.Ловозеро территории, пригодные для организации скверов, в настоящее время не обустроены и не могут служить местами для отдыха граждан. Зеленые насаждения требуют ухода и прореживания от сорных, сухостойных и больных деревьев и кустарников.

Учитывая фактическое состояние объектов внешнего благоустройства в местах массового посещения, требуется комплексное решение проблемы.

Перечень мероприятий по благоустройству в 2018-2022 годах дворовых территорий и наиболее посещаемых муниципальных территорий общего пользования формируется исходя из объема финансовых средств,

предусмотренных на указанные цели в 2017 году бюджетом муниципального образования и средств субсидии из регионального бюджета.

Мероприятиями программы предусматривается обязательное финансовое и трудовое участие граждан в благоустройстве дворовых территорий в части санитарной уборки и озеленения территории.

В минимальный перечень видов работ по благоустройству дворовых территорий многоквартирных домов в 2018-2022 годах входит ремонт асфальтового покрытия дворовых проездов, обеспечение освещения дворовых территорий, установка скамеек, урн.

Перечень дополнительных видов работ по благоустройству дворовых территорий включает в себя обустройство, капитальный ремонт твердых покрытий площадок для стоянок автомобилей; установку или капитальный ремонт детских игровых площадок (отдельных элементов); установку спортивных игровых площадок и элементов спортивного оборудования или капитальный ремонт спортивной площадки (замена покрытия, ремонт ограждения и пр.), озеленение территории (грунт, саженцы).

Обоснование предельной стоимости для реализации мероприятий по обустройству дворовой территории осуществляется согласно Приказу Министерства строительства и территориального развития Мурманской области от 24.04.2017г. № 131 «О предельной стоимости работ по благоустройству дворовой территории, входящих в состав минимального перечня работ, и укрупненных нормативах цены конструктивных решений по благоустройству дворовых территорий, входящих в состав дополнительного перечня работ».

Мероприятия программы направлены на формирование комфортной жилищной, инфраструктурной и благоустроенной среды, в том числе с учетом создания условий для доступности и жизнедеятельности инвалидов.

Использование программно-целевого метода для реализации Программы позволит целенаправленно и планомерно осуществлять реализацию мероприятий программы и своевременно координировать действия их исполнителей.

1.1. Основные показатели состояния сферы благоустройства дворовых территорий

Наименование показателя	2015 год	2016 год	2017 год
Количество многоквартирных домов на территории с. Ловозеро (участвующих в программе кап.ремонта)	25	26	26
Общая площадь дворовых территорий, кв.м.	51079,3	56593,3	56593,3
Кол-во благоустроенных дворовых территорий (нарастающим итогом)	0	1	2
Площадь благоустроенных дворовых территорий, нарастающим итогом,	0	5514,0	10199,0

кв.м.			
В том числе в отчетном году, кв.м.			4685,0
Доля благоустроенных территорий в общей площади дворовых территорий, %	0	4	7,7
Численность населения с.Ловозеро	2491	2595	2607
Охват населения благоустроенными дворовыми территориями, %	80	83	83
Объем финансового участия граждан, организаций в выполнении мероприятий по благоустройству дворовых территорий от общей стоимости работ по благоустройству дворовых территории, %	0	0	0
Практика трудового участия граждан, организаций в выполнении мероприятий по благоустройству дворовых территорий, муниципальных территорий общего пользования (кол-во мероприятий, ед.)			
Организованные субботники	2	2	2
Уборка муниципальных территорий общего пользования с привлечением молодежи, общественных организаций, организаций всех форм собственности (дополнительные мероприятия)	2	2	2
Озеленение муниципальных территорий общего пользования с привлечением молодежи, общественных организаций, организаций всех форм собственности (посадка деревьев, акция «Зеленая весна»).	1	1	1
Количество состоявшихся мероприятий по уборке и озеленению дворовых территорий, которые осуществлялись собственниками помещений	4	3	6
В том числе субботники на дворовых территориях, в отношении которых в отчетном периоде выполнены мероприятия по благоустройству	0	0	1

1.2. Основные показатели состояния сферы благоустройства общественных территорий

Наименование показателя	2015 год	2016 год	2017 год
Общее количество территорий общего пользования в с.Ловозеро	5	5	5
Количество благоустроенных территорий общего пользования (скверы, и т.д.)	0	0	0

Количество территорий общего пользования, нуждающиеся в благоустройстве, ед.	5	5	5
Общая площадь территорий общего пользования, кв.м.	980000	980000	980000
Площадь благоустроенных территорий общего пользования, кв.м.	0	0	0
Доля благоустроенных муниципальных территорий общего пользования от количества таких территорий, %	0	0	0
Доля благоустроенных муниципальных территорий общего пользования, нуждающихся в благоустройстве от общего количества таких территорий, %	100	100	100
Площадь благоустроенных общественных территорий, приходящихся на 1 жителя, кв.м.	0	0	0

1.3. Описание приоритетов муниципальной политики в сфере благоустройства

Согласно Концепции долгосрочного социально-экономического развития Российской Федерации на период до 2020 года, утвержденной Распоряжением Правительства РФ от 17.11.2008 № 1662-р, необходимо формирование градостроительной политики, направленной на создание нового облика российского города и села, архитектурной среды, комфортной для жизни людей, характеризующейся не только функциональными, утилитарными, но и эстетическими особенностями. Реализация этой стратегической цели предполагает решение приоритетных задач формирования современной городской среды, обеспечения возможности полноценной жизнедеятельности маломобильных групп населения и безопасности мест пребывания детей с родителями.

Приоритетами государственной политики Мурманской области на период до 2022 года является обеспечение комфортной и безопасной среды проживания населения региона, которое может быть решено в том числе за счет изменения внешнего облика городов и поселков Мурманской области путем благоустройства территорий муниципальных образований и обеспечения условий проживания и возможности полноценной жизнедеятельности для маломобильных групп населения, семей с детьми.

В результате реализации новых стратегических направлений государственной политики к 2022 году должен сложиться качественно новый уровень состояния сферы благоустройства территорий муниципальных образований, соответствующий мировым стандартам.

1.4. Основные цели и задачи программы с указанием сроков и этапов ее реализации, а так же целевых индикаторов и показателей

Программа рассчитана на период 2018-2022 годы.

Целью программы является формирование современной городской среды на территории муниципального образования сельское поселение Ловозеро.

Для достижения данной цели необходимо решить ряд задач:

- обеспечение формирования единого облика муниципального образования;
- повышение уровня благоустройства дворовых территорий;
- повышение уровня благоустройства муниципальных территорий общего пользования
- повышение уровня вовлеченности заинтересованных граждан, организаций в реализацию мероприятий по благоустройству территории муниципального образования.

Основные целевые индикаторы и показатели эффективности реализации программы

№ п/п	Цель, задачи, показатели (индикаторы)	Ед. изм.	Значение показателя (индикатора)				
			год.				
			2018	2019	2020	2021	2022
1	2	3	4	5	6	7	8
Цель 1: Формирование современной городской среды муниципального образования							
Задача 1. Повышение уровня благоустройства дворовых территорий							
1.	количество благоустроенных дворовых территорий	ед.					
	площадь благоустроенных дворовых территорий	кв.м.					
	количество граждан, проживающих на благоустроенных дворовых территориях	чел.					
	количество мероприятий, проведенных в обеспечение трудового участия в благоустройстве дворовых территорий	ед.					
	доля финансового участия собственников помещений в благоустройстве дворовых территорий, согласно дополнительному перечню	%					
2.	количество изготовленных проектов по благоустройству дворовых территорий	ед.					

	количество комплектов сметной документации в отношении которых получено заключение о сметной стоимости	ед.					
Задача 2. Повышение уровня благоустройства муниципальных территорий общего пользования							
3.	количество муниципальных территорий общего пользования, подлежащих благоустройству	ед.					
	площадь муниципальных территорий общего пользования, подлежащих благоустройству	кв.м.					
	количество мероприятий по обеспечению трудового участия граждан, организаций в выполнении мероприятий по благоустройству муниципальных территорий общего пользования	ед.					
4.	количество изготовленных проектов по благоустройству территорий общего пользования	ед.					
	количество комплектов сметной документации, в отношении которых получено заключение о сметной стоимости	ед.					

2. Программные мероприятия

Перечень программных мероприятий с объемом финансирования представлен в приложении № 1 к Программе. Перечень программных мероприятий с показателями результативности выполнения мероприятий представлен в приложении № 2 к Программе.

Минимальный перечень видов работ по благоустройству дворовых территорий предусматривает ремонт дворовых проездов, обеспечение освещения дворовых территорий, установку скамеек, урн.

Перечень дополнительных видов работ по благоустройству дворовых территорий включает в себя установку малых архитектурных форм, установку или капитальный ремонт ограждений (заборов, оград дворовых территорий, палисадников), оборудование детских и (или) спортивных площадок, автомобильных парковок, озеленение территорий, организацию площадок для выгула собак выгула собак, устройство или капитальный ремонт элементов сопряжения поверхностей (бортовых камней, ступеней, лестниц, подпорных стенок), иные виды работ.

Дополнительные виды работ по благоустройству дворовых территорий выполняются при условии:

- реализации работ, предусмотренных минимальным перечнем по благоустройству;
- финансового и трудового участия собственников помещений.

2.1. Форма и минимальная доля финансового и трудового участия заинтересованных лиц, организаций в выполнении минимального и дополнительного перечней работ по благоустройству дворовых территорий

Доля финансового участия собственников помещений, организаций в выполнении минимального и дополнительных перечней работ по благоустройству дворовых территорий определяется на общем собрании собственников помещений в процентах от общей стоимости таких работ.

Трудовое участие собственников помещений, организаций в выполнении минимального и дополнительных перечней работ по благоустройству дворовых территорий:

- выполнение жителями неоплачиваемых работ, не требующих специальной квалификации (например, подготовка дворовой территории к началу работ, уборка мусора, покраска оборудования, озеленение территории, посадка деревьев);
- обеспечение благоприятных условий для работы подрядной организации, выполняющей работы.

Организация трудового участия призвана обеспечить реализацию потребностей в благоустройстве соответствующей дворовой территории исходя из необходимости и целесообразности организации таких работ.

Финансовое и трудовое участие заинтересованных лиц в выполнении мероприятий по благоустройству дворовых территорий должно подтверждаться документально.

Документы, подтверждающие форму участия заинтересованных лиц в реализации мероприятий по благоустройству, предусмотренных дополнительным перечнем, предоставляются в администрацию муниципального образования сельское поселение Ловозеро Ловозерского района (далее - Администрация).

В качестве документов, подтверждающих финансовое участие, могут быть представлены копии платежных поручений о перечислении средств или внесении средств на счет, открытый в установленном порядке.

Документы, подтверждающие финансовое участие, представляются в Администрацию не позднее 2 дней со дня перечисления денежных средств в установленном порядке.

В качестве документов (материалов), подтверждающих трудовое участие могут быть представлены:

- отчет граждан, включающий информацию о проведении мероприятия с трудовым участием граждан;

- отчет совета многоквартирного дома, лица, управляющего многоквартирным домом о проведении мероприятия с трудовым участием граждан.

При этом, рекомендуется в качестве приложения к такому отчету представлять фото-, видеоматериалы, подтверждающие проведение мероприятия с трудовым участием граждан.

Документы, подтверждающие трудовое участие, представляются в Администрацию не позднее 10 календарных дней со дня окончания работ, выполняемых заинтересованными лицами.

2.2. Порядок аккумулирования и расходования денежных средств заинтересованных лиц, направляемых на выполнение дополнительного перечней работ по благоустройству дворовых территорий

2.2.1. После утверждения дизайн - проекта общественной комиссией и его согласования с представителем заинтересованных лиц, Администрация заключает соглашения с заинтересованными лицами, принявшими решение о благоустройстве дворовых территорий, в которых определяются порядок и сумма перечисления денежных средств заинтересованными лицами.

Объем денежных средств, подлежащих перечислению заинтересованными лицами, определяется в соответствии со сметным расчетом, а также исходя из нормативной стоимости (единичных расценок) работ по благоустройству дворовых территорий и объема работ, указанного в дизайн-проекте, и составляет **не менее 10 процентов** от общей стоимости работ из минимального перечня работ.

Фактический объем денежных средств, подлежащих перечислению заинтересованными лицами, может быть изменен по итогам осуществления закупки товара, работы, услуги в соответствии с положениями Федерального закона от 05.04.2013 № 44-ФЗ «О контрактной системе в сфере закупок товаров, работ, услуг для обеспечения государственных и муниципальных нужд», а также с учетом стоимости фактически выполненных работ.

2.2.2. Денежные средства заинтересованных лиц перечисляются на лицевой счет, открытый Администрацией в Управлении Федерального казначейства по Мурманской области.

2.2.3. Перечисление денежных средств заинтересованными лицами осуществляется **в течение десяти дней с момента подписания** соглашения, но до начала работ по благоустройству дворовой территории.

В случае, если денежные средства в полном объеме не будут перечислены в срок, установленный в абзаце первом настоящего пункта, то заявка такого многоквартирного дома в части выполнения работ по благоустройству территории выполнению не подлежит.

Перечень дворовых территорий, подлежащих благоустройству в рамках Программы, подлежит корректировке с включением следующих по очередности дворовых территорий, прошедших отбор в пределах лимитов бюджетных ассигнований, предусмотренных Программой. В таком случае

заинтересованные лица, дворовые территории которых были включены в Программу в связи с корректировкой и их заявка предусматривает выполнение работ из дополнительного перечня, обязуются перечислить денежные средства не позднее **дата** года в порядке и на условиях, определенных соглашением.

2.2.4. Администрация обеспечивает учет поступающих от заинтересованных лиц денежных средств, в разрезе многоквартирных домов, дворовые территории которых подлежат благоустройству.

2.2.5. Администрация обеспечивает ежемесячное опубликование на сайте муниципального образования сельское поселение Ловозеро Ловозерского района в информационно-телекоммуникационной системе «Интернет» данных о поступивших от заинтересованных лиц денежных средствах в разрезе многоквартирных домов, дворовые территории которых подлежат благоустройству.

Администрация муниципального образования сельское поселение Ловозеро Ловозерского района ежемесячно в срок до 15 числа обеспечивает направление данных о поступивших от заинтересованных лиц денежных средствах в разрезе многоквартирных домов, дворовые территории которых подлежат благоустройству, в адрес уполномоченной общественной комиссии.

2.2.6. Расходование аккумулированных денежных средств заинтересованных лиц осуществляется администрацией на финансирование дополнительного перечня работ по благоустройству дворовых территорий, включенного в дизайн-проект благоустройства дворовой территории.

Расходование аккумулированных денежных средств заинтересованных лиц осуществляется в соответствии с условиями соглашения на выполнение работ в разрезе многоквартирных домов, дворовые территории которых подлежат благоустройству.

2.2.7. Контроль за соблюдением условий порядка.

Контроль за целевым расходованием аккумулированных денежных средств заинтересованных лиц осуществляется администрацией в соответствии с бюджетным законодательством.

Администрация обеспечивает возврат аккумулированных денежных средств заинтересованным лицам при условии:

- экономии денежных средств, по итогам проведения конкурсных процедур;
- неисполнения работ по благоустройству дворовой территории многоквартирного дома по вине подрядной организации;
- не предоставления заинтересованными лицами доступа к проведению благоустройства на дворовой территории;
- возникновения обстоятельств непреодолимой силы;
- возникновения иных случаев, предусмотренных действующим законодательством.

При возврате излишне уплаченных (взысканных) сумм администратор доходов бюджетов выполняет последовательно следующие действия:

- при предъявлении письменного заявления плательщика с приложением платежных документов, проверяет указанное требование плательщика на

соответствие случаям возникновения права требования плательщиком на возврат;

- если заявление на возврат удовлетворяет вышеуказанным требованиям, проверяется факт уплаты указанной суммы по данным Управления Федерального казначейства по Мурманской области, по результатам проверки определяет сумму, подлежащую возврату плательщику за счет средств соответствующих бюджетов;

- оформляет заявку на возврат и представляет ее в Управление Федерального казначейства по Мурманской области.

2.3. Адресный перечень всех дворовых территорий многоквартирных домов, нуждающихся в благоустройстве и подлежащих благоустройству в указанный период, исходя из минимального перечня работ по благоустройству (очередность благоустройства определяется в порядке поступления предложений заинтересованных лиц об их участии в выполнении указанных работ), представлен в приложении 3 к Программе.

2.4. Адресный перечень всех общественных территорий, нуждающихся в благоустройстве и подлежащих благоустройству в период действия Программы, представлен в приложении 4 к Программе.

2.5. Адресный перечень территорий, на которых будут создаваться благоустроенные общественные пространства

Формирование адресного перечня будет выполняться по мере заключения администрацией города соглашений с собственниками.

2.6. Адресный перечень объектов недвижимого имущества (включая объекты незавершенного строительства) и земельных участков, находящихся в собственности (пользовании) юридических лиц и индивидуальных предпринимателей, подлежащих благоустройству не позднее 2022 года за счет средств указанных лиц в соответствии с заключенными соглашениями с органами местного самоуправления

Формирование адресного перечня будет выполняться по мере заключения администрацией сельского поселения Ловозеро соглашений с собственниками.

2.7. Мероприятия по инвентаризации уровня благоустройства индивидуальных жилых домов и земельных участков, предоставленных для их размещения, с заключением по результатам инвентаризации соглашений с собственниками (пользователями) указанных домов (земельных участков) об их благоустройстве не позднее 2022 года в соответствии с требованиями утвержденных в муниципальном образовании правил благоустройства

Мероприятия по инвентаризации уровня благоустройства жилых домов и земельных участков будут проводиться в период реализации Программы.

2.8. Разработка дизайн-проектов благоустройства

Порядок разработки, общественного обсуждения с заинтересованными лицами и утверждения дизайн-проекта благоустройства дворовой территории, муниципальной территории общего пользования, включенной в муниципальную программу «Формирование современной городской среды на территории муниципального образования сельское поселение Ловозеро» на 2018-2022 г.г. представлен в приложении 5 к программе.

2.9. Визуализированный перечень образцов элементов благоустройства, предлагаемых к размещению на дворовых территориях, представлен в приложении 6.

3. Обоснование ресурсного обеспечения Программы

Объем бюджетных ассигнований на реализацию программы составляет – **5 256,475 тыс. рублей**, в том числе:

- за счет средств областного, федерального бюджетов – 4 993,65 тыс. руб.;
- за счет средств местного бюджета – 262,825 тыс. руб.;
- за счет иных источников – 0,0 тыс. рублей.

Источник	2018 год	2019 год	2020 год	2021 год	2022 год
Областной, федеральный бюджеты	998,73	998,73	998,73	998,73	998,73
Местный бюджет	52,565	52,565	52,565	52,565	52,565
Другие источники	00,00	0,00	0,00	0,00	0,00
Всего	1051,295	1051,295	1051,295	1051,295	1051,295

4. Механизм реализации программы

4.1. Особенности реализации мероприятий Программы

Механизм реализации Программы основан:

- на скоординированных по срокам и направлениям действия исполнителей, соисполнителей и участников, программных мероприятий по достижению намеченных целей;
- на формировании правовой среды, обеспечивающей выполнение мероприятий;
- на создании местной информационной поддержки.

Мероприятия муниципальной программы должны обеспечивать физическую, пространственную и информационную доступность дворовых и общественных территорий для инвалидов и других маломобильных групп населения.

4.2 Включение дворовой территории в муниципальную программу

Включение дворовой территории в муниципальную программу осуществляется в Порядке и сроки представления, рассмотрения и оценки предложений заинтересованных лиц о включении дворовой территории в муниципальную программу «Формирование современной городской среды на территории муниципального образования сельское поселение Ловозеро» на 2018-2022 годы, утвержденном постановлением администрации сельского поселения Ловозеро от 03.05.2017г. № 40.

4.3. Включение общественной территории в муниципальную программу

Включение общественной территории в муниципальную программу осуществляется в Порядке и сроки представления, рассмотрения и оценки предложений граждан, организаций о включении общественной территории в муниципальную программу «Формирование современной городской среды на территории муниципального образования сельское поселение Ловозеро» на 2018-2022 годы, утвержденном постановлением администрации сельского поселения Ловозеро от 03.05.2017г. № 41.

4.4. Порядок осуществления контроля за реализацией мероприятий Программы

Общественный контроль по реализации проекта по благоустройству общественных территорий осуществляется любыми заинтересованными физическими и юридическими лицами, в том числе с использованием технических средств для фото-, видеофиксации, а также общегородских интерактивных порталов в сети Интернет. Информация о выявленных и зафиксированных в рамках общественного контроля нарушениях в связи реализацией проекта по благоустройству общественных территорий направляется для принятия мер в уполномоченный орган муниципального образования и (или) на официальный сайт администрации сельского поселения Ловозеро. Общественный контроль по реализации проекта по благоустройству общественных территорий осуществляется с учетом положений действующего законодательства об обеспечении открытости информации и общественном контроле.

4.5. Прогноз ожидаемых результатов реализации Программы

В результате реализации мероприятий программы планируется достижение следующих результатов:

- создание благоприятных, здоровых и культурных условий жизни и досуга населения;
- повышение эксплуатационных характеристик дворовых территорий, проездов к дворовым территориям многоквартирных домов и внутриквартальных дорог;

- повышение качества освещенности улиц, дворовых и общественных территорий;
- обеспечение содержания объектов озеленения, наружного освещения улиц и дворовых территорий поселения;
- повышение комфортности проживания граждан, а также улучшение эстетического состояния территории поселения и дворовых территорий;
- развитие системы обустроенных общественных пространств.

4.6. План реализации приоритетного проекта

Программа реализуется в рамках приоритетного проекта «Формирование комфортной городской среды» на 2018-2022 годы.

Механизм реализации Программы основан на скоординированных по срокам и направлениям действия исполнителей и участников программных мероприятий по достижению намеченных целей, формировании правовой среды, обеспечивающей выполнение мероприятий, создании местной информационной поддержки.

В целях включения дворовой территории в муниципальную программу «Формирование современной городской среды на территории муниципального образования сельское поселение Ловозеро» на 2018-2022 годы заинтересованное лицо направляет предложения об участии в программе в порядке и сроки представления, рассмотрения и оценки предложений о включении дворовой территории в муниципальную программу «Формирование современной городской среды на территории муниципального образования сельское поселение Ловозеро» на 2018-2022 годы, определенные муниципальным нормативным правовым актом.

Рассмотрение и оценка предложений заинтересованных лиц о включении дворовой территории в муниципальную программу «Формирование современной городской среды на территории муниципального образования сельское поселение Ловозеро» на 2018-2022 годы осуществляется общественной комиссией, порядок работы и состав которой утверждается нормативным правовым актом администрации.

В целях организации разработки, обсуждения с заинтересованными лицами, утверждения дизайн-проектов благоустройства дворовой территории, включенной в муниципальную программу решением общего собрания собственников помещений в каждом многоквартирном доме, включенном в муниципальную программу выбирается представитель (представители).

Представитель (представители) осуществляет согласование дизайн-проекта благоустройства дворовой территории, участвует в контроле, в том числе промежуточном, приемке работ по благоустройству дворовой территории, готовит фото и видеоматериалы, отзывов о реализации проекта.

При реализации проектов по благоустройству дворовых территорий, муниципальной территории общего пользования исполнители мероприятий муниципальной программы обеспечивают информирование граждан, организаций о планирующихся изменениях и возможности участия в этом процессе путем опубликования на официальном сайте органов местного

самоуправления, СМИ информации о ходе реализации проекта, с публикацией фото, видео и текстовых отчетов.

Ответственный исполнитель Программы размещает информацию о реализации Программы на портале «Государственная автоматизированная информационная система «Управление» в реестре документов стратегического планирования.

Изменения в перечень мероприятий Программы, сроки ее реализации, объемы бюджетных ассигнований в пределах утвержденных лимитов бюджетных ассигнований на реализацию Программы осуществляются в соответствии с Порядком разработки, реализации и оценки эффективности муниципальных программ, утвержденным постановлением администрации сельского поселения Ловозеро от 30.04.2015г. № 67.

4.7. Оценка эффективности Программы, рисков её реализации

В процессе реализации Программы возникают следующие риски, затрудняющие или делающие невозможным её выполнение:

- бюджетный риск или риск ухудшения состояния экономики. Грозит снижением бюджетных доходов, ухудшению динамики основных макроэкономических показателей, в том числе повышению инфляции, снижению темпов экономического роста и доходов населения. Учитывая достаточно высокую зависимость экономики России от мировых цен на углеводородные ресурсы, такой риск для реализации Программы может быть качественно оценен как высокий. Данный риск может сделать невозможным выполнение своих обязательств как местного бюджета, так и регионального;

- социальные риски. Связаны с низкой социальной активностью населения, отсутствием практики массового участия в благоустройстве домовых территорий;

- риск возникновения обстоятельств непреодолимой силы, в том числе природных и техногенных катастроф и катаклизмов, что может привести к существенному снижению состояния жилищного фонда и коммунальной инфраструктуры, а также потребовать концентрации средств местного бюджета на преодоление последствий таких катастроф. На качественном уровне такой риск для программы можно оценить как низкий;

- контрактный риск. Невыполнение подрядчиками контрактных обязательств. Риск минимизируется осуществлением систематического контроля за ходом выполнения работ со стороны ответственного исполнителя Программы;

- к риску, которым может управлять ответственный исполнитель Программы, уменьшая вероятность его возникновения, относится операционный риск, связанный с ошибками управления реализацией программы, что может привести к нецелевому и/или неэффективному использованию бюджетных средств, невыполнению ряда мероприятий программы или задержке в их выполнении. Данный риск может быть качественно оценен как умеренный, поскольку опыт реализации других

программ в предыдущие годы показывает возможность успешного управления данным риском.

Оценка эффективности реализации муниципальной Программы осуществляется в соответствии с Порядком разработки, реализации и оценки эффективности муниципальных программ, утвержденным постановлением администрации сельского поселения Ловозеро от 30.04.2015г. № 67.

Перечень программных мероприятий с объемом финансирования*

№ п/п	Цели, задачи, наименование мероприятия	Срок исполнения	Источник и финансирования	Всего	Объем финансирования, тыс. руб.					Соисполнитель
					2018	2019	2020	2021	2022	
1	2	3	4	5	6	7	8	9	10	13
Цель 1: Формирование современной городской среды муниципального образования										
Задача 1. Повышение уровня благоустройства дворовых территорий										
1	Капитальный ремонт, ремонт и обустройство дворовых территорий многоквартирных домов.	2018-2022	ФБ	0,0	0,0	0,0	0,0	0,0	0,0	МКУ УЖКХ
			ОБ	0,0	0,0	0,0	0,0	0,0		
			МБ	0,0	0,0	0,0	0,0	0,0		
			ВБС	0,0	0,0	0,0	0,0	0,0		
			Итого:	0,0	0,0	0,0	0,0	0,0		
2	Изготовление проектной и сметной документации для выполнения работ по благоустройству дворовой территории	2018-2022	МБ	0,0	0,0	0,0	0,0	0,0	МКУ УЖКХ	
			Итого:	0,0	0,0	0,0	0,0	0,0		
3	Экспертиза сметной документации по благоустройству дворовой территории	2018-2022	МБ	0,0	0,0	0,0	0,0	0,0	МКУ УЖКХ	
			Итого:	0,0	0,0	0,0	0,0	0,0		
Итого по задаче 1			ФБ	0,0	0,0	0,0	0,0	0,0		
			ОБ	0,0	0,0	0,0	0,0	0,0		
			МБ	0,0	0,0	0,0	0,0	0,0		
			ВБС	0,0	0,0	0,0	0,0	0,0		
			Итого:	0,0	0,0	0,0	0,0	0,0		
Задача 2. Повышение уровня благоустройства муниципальных территорий общего пользования										
4	Капитальный ремонт, ремонт и обустройство муниципальных территорий общего пользования	2018-2022	ФБ	0,0	0,0	0,0	0,0	0,0	Отдел архитектуры и градостроительства администрации города Мончегорска, МКУ УЖКХ	
			ОБ	0,0	0,0	0,0	0,0	0,0		
			МБ	0,0	0,0	0,0	0,0	0,0		
			Итого:	0,0	0,0	0,0	0,0	0,0		
5	Изготовление проектной и сметной документации для выполнения работ по благоустройству общественной территории	2018-2022	МБ	0,0	0,0	0,0	0,0	0,0	Отдел архитектуры и градостроительства администрации города Мончегорска, МКУ УЖКХ	
			Итого:	0,0	0,0	0,0	0,0	0,0		
6	Экспертиза сметной документации по благоустройству общественной территории	2018-2022	МБ	0,0	0,0	0,0	0,0	0,0	Отдел архитектуры и градостроительства администрации города Мончегорска, МКУ УЖКХ	
			Итого:	0,0	0,0	0,0	0,0	0,0		
Итого по задаче 2			ФБ	0,0	0,0	0,0	0,0	0,0		
			ОБ	0,0	0,0	0,0	0,0	0,0		
			МБ	0,0	0,0	0,0	0,0	0,0		
			ВБС	0,0	0,0	0,0	0,0	0,0		
			Итого:	0,0	0,0	0,0	0,0	0,0		
ИТОГО по цели 1			ФБ	0,0	0,0	0,0	0,0	0,0		

	ОБ	0,0	0,0	0,0	0,0	0,0	0,0	
	МБ	0,0	0,0	0,0	0,0	0,0	0,0	
	ВБС	0,0	0,0	0,0	0,0	0,0	0,0	
	Итого:	0,0	0,0	0,0	0,0	0,0	0,0	
ИТОГО ПО ПРОГРАММЕ	ФБ	0,0	0,0	0,0	0,0	0,0	0,0	
	ОБ	0,0	0,0	0,0	0,0	0,0	0,0	
	МБ	0,0	0,0	0,0	0,0	0,0	0,0	
	ВБС	0,0	0,0	0,0	0,0	0,0	0,0	
	Итого:	0,0	0,0	0,0	0,0	0,0	0,0	

*Заполнение данных по итогам включения в программу дворовых и общественных территорий.

ОБ - областной бюджет; МБ - местный бюджет; ВБС - внебюджетные средства.

Перечень программных мероприятий с показателями результативности выполнения мероприятий

№ п/п	Цели, задачи, наименование мероприятия	Срок исполнения	Наименование показателя	Единицы измерения	Показатели результативности выполнения мероприятий					Соисполнитель
					2018	2019	2020	2021	2022	
1	2	3	4	5	6	7	8	9	10	11
Цель 1: Формирование современной городской среды муниципального образования										
Задача 1. Повышение уровня благоустройства дворовых территорий										
1	Капитальный ремонт, ремонт и обустройство дворовых территорий многоквартирных домов	2018-2022	количество благоустроенных дворовых территорий	ед.	4	4	4	4	4	Администрация
			площадь благоустроенных дворовых территорий	кв.м.						
			количество граждан, проживающих на благоустроенных дворовых территориях	чел.						
			количество мероприятий, проведенных в обеспечение трудового участия в благоустройстве дворовых территорий	ед.						
			доля финансового участия собственников помещений в благоустройстве дворовых территорий, согласно минимального перечня	%						
2.	Изготовление проектной и сметной документации для выполнения работ по благоустройству дворовой территории	2018-2022	количество изготовленных проектов по благоустройству дворовых территорий	ед.						Администрация
3.	Экспертиза сметной документации по благоустройству дворовой территории	2018-2022	Количество комплектов сметной документации в отношении которых получено заключение о сметной стоимости	ед.						Администрация
Задача 2. Повышение уровня благоустройства муниципальных территорий общего пользования										
4.	Капитальный ремонт, ремонт и обустройство муниципальных территорий общего пользования	2018-2022	количество муниципальных территорий общего пользования, подлежащих благоустройству	ед.						Администрация
			площадь муниципальных территорий общего пользования, подлежащих благоустройству	кв.м.						

			Количество мероприятий по обеспечению трудового участия граждан, организаций в выполнении мероприятий по благоустройству дворовых территорий, муниципальных территорий общего пользования	ед.						
5.	Изготовление проектной и сметной документации для выполнения работ по благоустройству общественной территорий	2018-2022	количество изготовленных проектов по благоустройству общественной территорий	ед.						Администрация
6..	Экспертиза сметной документации по благоустройству общественной территории	2018-2022	Количество изготовленных проектов по благоустройству территорий общего пользования	ед.						Администрация

**Адресный перечень
всех дворовых территорий многоквартирных домов, нуждающихся в
благоустройстве и подлежащих благоустройству в указанный период
исходя из минимального перечня работ по благоустройству***

№ п/п	Адрес дворовой территории
1	ул. Вокуева, д.1, д.2, д.9, д.13
2	ул. Данилова, д.20
3	ул. Данилова, д.21
4	ул. Пионерская, д.4, д.6, ул.Советская, д.2, д.2а
5	ул. Пионерская, д.18
6	ул. Пионерская, д.20
7	ул. Пионерская, д.21
8	ул. Пионерская, д.26
9	ул. Полевая, д.18
10	ул. Ручьевая, д.6
11	ул. Советская, д.5, д.5а, ул. Новая, д.6
12	ул. Советская, д.7
13	ул. Советская, д.21
14	ул. Советская, д.23
15	ул. Советская, д.25
16	ул. Школьная, д.2
17	ул. Школьная, д.8
18	ул. Юрьева, д.1, д.1а
19	ул. Юрьева, д.6
20	ул. Юрьева, д.12
21	ул. Юрьева, д.14

* очередность благоустройства определяется в порядке поступления предложений заинтересованных лиц об их участии в выполнении работ по благоустройству, решений общественной комиссии

**Адресный перечень
всех общественных территорий, нуждающихся в благоустройстве и
подлежащих благоустройству в период действия Программы**

№ п/п	Наименование и адрес общественной территории
1	Стадион
2	Площадь перед музеем
3	Площадь перед МБУ «ЛЦРДК»
4	Сквер возле памятника Ленина
5	Сквер возле Обелиска погибшим летчикам

ПОРЯДОК
разработки, общественного обсуждения с заинтересованными лицами и
утверждения дизайн-проекта благоустройства дворовой территории,
муниципальной территории общего пользования, включенной в
муниципальную программу «Формирование современной городской
среды на территории муниципального образования сельское поселение
Ловозеро» на 2018-2022 г.г.

1. Настоящий порядок определяет процедуру разработки, общественного обсуждения с заинтересованными лицами и утверждения дизайн-проекта благоустройства дворовой территории, муниципальной территории общего пользования, включенной в муниципальную программу «Формирование современной городской среды на территории муниципального образования сельское поселение Ловозеро» на 2018-2022 годы (далее дизайн-проект).

В качестве составных частей благоустройства территорий применяются декоративные, технические, планировочные, конструктивные элементы, растительные компоненты, различные виды оборудования и оформления, малые архитектурные формы, некапитальные нестационарные сооружения, знаки информации.

Все элементы благоустройства должны создавать композиционно-целостное единство и подчиняться общему дизайну концепции.

В составе дизайн-проекта благоустройства дворовой или общественной территории должны учитываться мероприятия по обеспечению физической, пространственной, информационной доступности дворовых и (или) общественных территорий для инвалидов и маломобильных групп населения.

2. Дизайн-проект разрабатывается с учетом единого подхода к формированию современной комфортной городской среды и включает в себя текстовую (описательную) часть и графическую часть, в том числе в виде визуализированных изображений предлагаемого проекта.

2.1. Текстовая часть включает в себя следующие разделы:

- общая пояснительная записка,
- фотофиксация и описание существующих объектов,
- описание творческой концепции, ее основной идеи и смысловой направленности с учетом зонирования территорий благоустройства по возрастному принципу (площадки для детей дошкольного и младшего школьного возраста, подростков, площадки для отдыха взрослого населения, спортивные площадки).

2.1. Графическая часть включает в себя:

- схему планировочной организации земельного участка;
- ситуационный план с указанием инженерных коммуникаций;
- план расстановки малых архитектурных форм и оборудования,
- спецификацию МАФ и элементов;

- 3D-визуализацию.

2.3. При разработке дизайн-проектов следует учитывать следующие условия:

- условия сложившейся застройки;
- сеть внутривортовых пешеходных пространств следует формировать как единую систему, взаимоувязанную с функционально-планировочной организацией села и окружающим ландшафтом;
- при выборе цветового решения необходимо учитывать цветовые контрасты, функциональные зоны, влияние географического расположения на колористическое решение, повышение информативности и комфортности среды.

2.4. Для системного решения градостроительных проблем территории и создания многообразия и высоких эстетических качеств застройки необходимо отдавать предпочтение комплексному благоустройству дворовых территорий и общественных пространств с целью гармонизации окружающей среды, завершенности застройки, архитектурно-пространственной связи старых и новых элементов благоустройства.

3. Общественное обсуждение дизайн-проекта проводится путем реализации трех этапов:

3.1. Размещения дизайн-проекта в информационно-телекоммуникационной сети «Интернет».

В целях проведения общественного обсуждения дизайн-проекта лицо, ответственное за разработку дизайн-проекта, подлежащего общественному обсуждению, направляет по мере разработки для размещения на официальном сайте администрации сельского поселения Ловозеро (www.admsplozero.ru) в информационно-телекоммуникационной сети «Интернет» (далее — официальный сайт) дизайн-проект, предусматривающий визуальное и текстовое описание предлагаемого проекта, перечня (в том числе в виде соответствующих визуализированных изображений) элементов благоустройства, предлагаемых к размещению на соответствующей дворовой территории, муниципальной территории общего пользования.

3.2. Общественного обсуждения, проведенного с участием заинтересованных лиц для итогового обсуждения дизайн-проекта предусматривающего:

- совместное определение целей и задач по развитию дворовых территорий, муниципальной территории общего пользования, изучения проблем и потенциалов указанных территорий (применительно к дворовым территориям пределы изучения и совместного принятия решений ограничиваются соответствующей дворовой территорией);
- определение основных видов функциональных зон и их взаимного расположения на выбранной муниципальной территории общего пользования;
- обсуждение и выбор типа оборудования, некапитальных объектов, малых архитектурных форм, включая определение их функционального назначения, соответствующих габаритов, стилового решения, материалов дворовой территории, муниципальной территории общего пользования;

- консультации в выборе типов покрытий, с учетом функционального зонирования дворовой территории, муниципальной территории общего пользования;

- консультации по предполагаемым типам озеленения дворовой территории, муниципальной территории общего пользования;

- консультации по предполагаемым типам освещения и осветительного оборудования дворовой территории, муниципальной территории общего пользования;

- обсуждение решений с архитекторами, проектировщиками и другими профильными специалистами (применительно к дворовым территориям - с лицами, осуществляющими управление многоквартирными домами);

- согласование проектных решений с участниками процесса проектирования и будущими пользователями, включая местных жителей (взрослых и детей), предпринимателей, собственников соседних территорий и других заинтересованных сторон.

По итогам проведения общественного обсуждения общественной комиссией формируется:

- отчет о результатах общественного обсуждения с учетом предложений участников общественного обсуждения по дизайн-проекту;

- видеозапись общественных обсуждений;

- список замечаний и дополнений, полученный в результате общественного обсуждения.

Указанные информационные материалы подлежат размещению на официальном сайте администрации сельского поселения Ловозеро (www.admsplovozero.ru) в течение трех рабочих дней со дня проведения общественного обсуждения.

3.3. Формирование в течение пяти дней со дня утверждения общественной комиссией протокола оценки (ранжирования) предложений заинтересованных лиц, проекта постановления администрации сельского поселения Ловозеро об утверждении дизайн-проекта, либо направления его на доработку.

**Визуализированный перечень
образцов элементов благоустройства, предлагаемых к размещению на дворовых территориях,
входящих в минимальный перечень**



1. Диван на металлических ножках

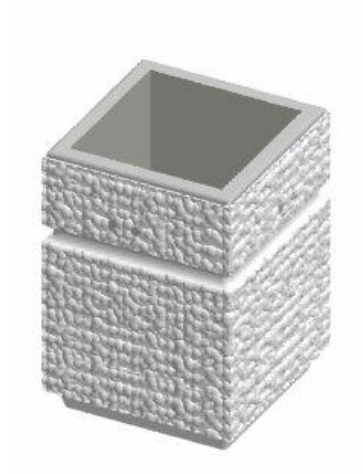

2. Урна железобетонная

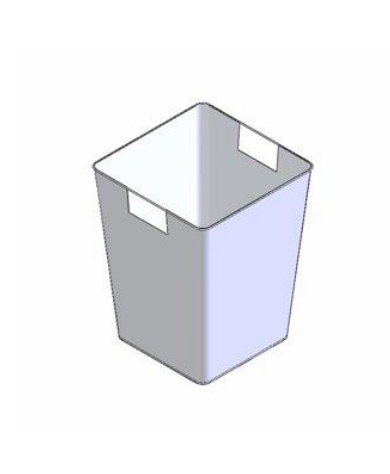

Вставка для урны

Справка о внесении изменений в муниципальную программу

№ п/п	Действующая редакция мун. программы	Характеристика изменений	Новая редакция с учетом изменений	Причины внесения изменений

